



Made in Switzerland



Made in Switzerland

Unsere Vertretungen weltweit | Our representatives worldwide



**Schwingungsdämpfer** / **Anti-Vibration Damper**

Die Produktlinie der RESATEC-Schwingungsdämpfer bietet je nach Bauart die Möglichkeit Vibrationen und Stöße zu dämpfen, Schwingungen zu isolieren und ergeben dank dem Basismaterial aus Gummi eine hervorragende Körperschallisolierung.

The product line of the RESATEC-Anti-vibration Dampers offers according the building type the possibility to attenuate vibrations and shocks and in case of the rubber material an excellent solid-borne sound insulation.

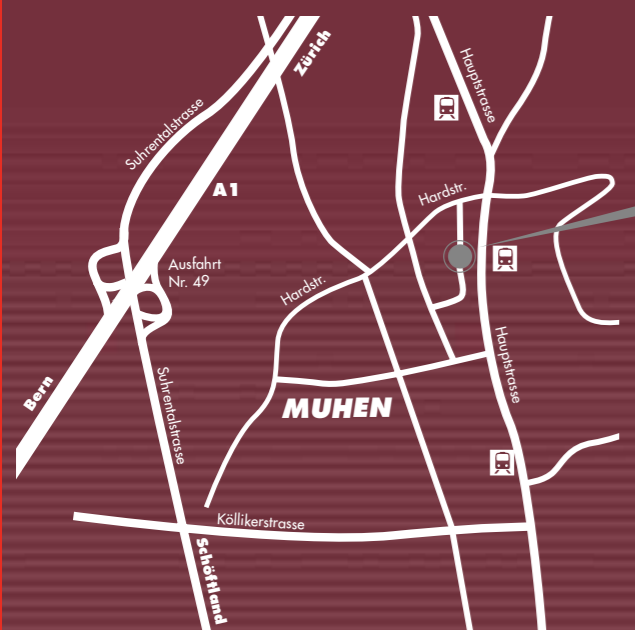

**RESATEC AG**  
Rosenweg 1  
CH-5037 Muhen/AG  
Switzerland  
Tel. +41 (0) 62 723 27 24  
Fax +41 (0) 62 723 26 65  
www.resatec.ch





**RESATEC-Schwingungsdämpfer Typ VD:**

Die RESATEC-Schwingungsdämpfer Typ VD sind vorwiegend für die überkritische Isolation geeignet. Der grosse Federweg ergibt eine weiche Lagerung und somit eine kleine Eigenfrequenz. Die Erregerfrequenz kann amplitudenabhängig bis 50Hz betragen. Das Frequenzverhältnis von der Eigenfrequenz zur Erregerfrequenz soll mindestens 1:1.414 sein. Der Schwingungsdämpfer kann auf Zug, Druck und Schub belastet werden.

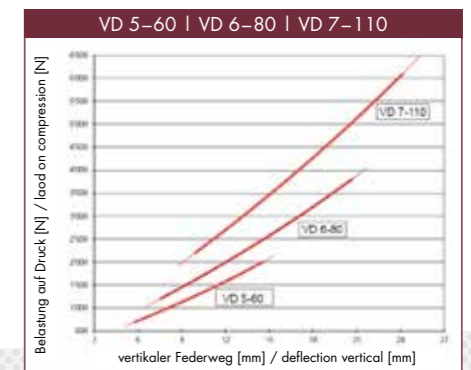

**RESATEC-Anti-vibration Damper Type VD:**

The RESATEC-Anti-vibration Damper Type VD is prevailing intended for an overcritical isolation. The large deflection results in a low natural frequency and offers a soft mounting. Depended on the amplitude the excitation frequency can be up to 50Hz. The frequency ratio of the natural frequency to the excitation frequency should be higher than 1: 1.414. The Anti-vibration Damper Type VD can be loaded on tension, compression and shear.

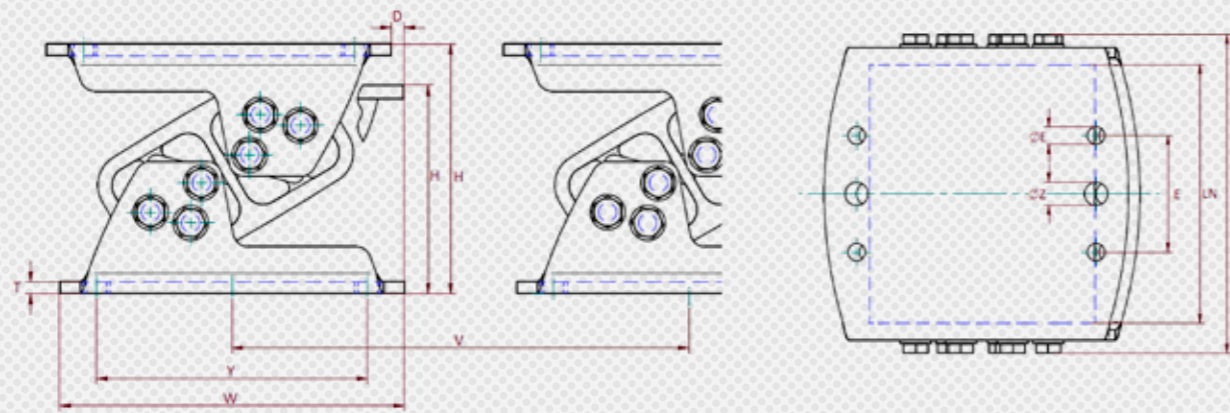
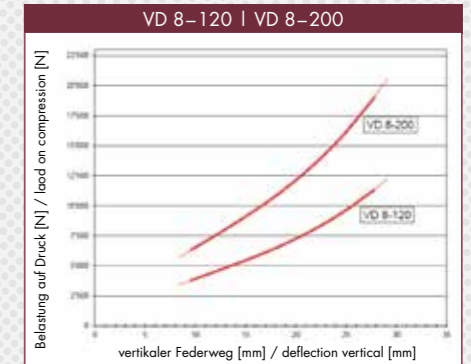

**Abmasse / Dimensions / Material**

Typ Type	Art. Nr. Art. No.	H		D		W	B	LN	T	E	øE +/- 0.2	øZ +/- 0.2	Y	V min.	Gewicht Weight [kg]	Material Deklaration / Declaration		
		unbelastet unloaded	max. Last max. load 1T / 1D - 1J / 1Y	unbelastet unloaded	max. Last max. load 1T / 1D - 1J / 1Y											Gehäuse Housing	Innenteil Core	Support
VD 5 - 60	581 005 02	97	83 - 79	1.6	-3.7 - -4.1	150	84	60	4	40	9	11	120	185	1.4	Aluminium	Aluminium	Stahl mit Pulverlackierung steel with powder coating
VD 6 - 80	581 006 02	128.5	108 - 104	1.25	-6.0 - -6.5	176	126	80	5	50	11	13.5	150	210	3.6			
VD 7 - 110	581 007 02	162	138 - 134	22.5	14 - 12	220	158	110	6	80	13.5	18	170	255	6.6			
VD 8 - 120	581 008 01	170	138 - 135	9	2 - 0	235	179	120	6	90	13	18	185	260	8.5			
VD 8 - 200	581 008 03	170	138 - 135	9	2 - 0	235	259	200	6	90	13	18	185	260	14.1			

**Belastungswerte / load values, max. Einsatzparameter / max. running data**

Typ Type	Art. Nr. Art. No.	Belastung / Load				Eigenfrequenz $f_n$ natural frequency $f_n$		kinetische Energieaufnahme kinetic energy absorption [Nm]
		$F_z$		$M_{dx}$	$F_z$	min. $F_z$ [Hz]	max. $F_z$ [Hz]	
		min. [N]	max. [N]	max. $M_d$ [Nm]	max. [N]			
VD 5 - 60	581 005 02	700	2'000	69	325	6.8	4.6	96
VD 6 - 80	581 006 02	1'200	3'800	170	515	5.9	3.9	240
VD 7 - 110	581 007 02	2'200	6'100	350	735	5.2	3.6	490
VD 8 - 120	581 008 01	3'500	11'000	570	865	4.5	3.8	790
VD 8 - 200	581 008 03	6'300	19'000	950	1'080	4.5	3.8	1'320





# Schwingungsdämpfer Typ G1 / GN1

# Anti-Vibration Damper Type G1 / GN1

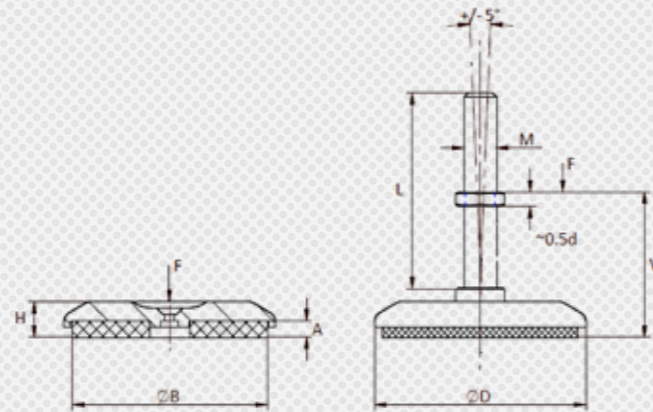

## RESATEC-Schwingungsdämpfer Typ G1 / GN1

Der RESATEC-Schwingungsdämpfer Typ G1/GN1 besteht aus einem Aluminium-Gussdeckel und einer aufgeleimten blauen Sylomer-Dämpfplatte und ist vorwiegend zur Lagerung von Ventilatoren, Klimageräten, Haushaltsmaschinen, Handling-Geräte, Transportanlagen, Pumpen, kleine Kompressoren und Flüssigkeitstanks als Körperschall-Isolation und als Aktiv-Isolation geeignet.

Der Gussdeckel kann in der Variante G1 direkt auf Druck belastet werden. In der Variante GN1 ist eine frei drehbare Schraube zur stufenlosen Nivellierung vorhanden. Bodenunebenheiten können bis zu  $\pm 5^\circ$  kompensiert werden.

## RESATEC-Anti-vibration Damper Type G1 / GN1

The RESATEC Anti-vibration Damper Type G1/GN1 is made with an aluminium cast cover and an on glued blue SYLOMER resilient pad. The damper is suitable for mounting of ventilators, air conditioners, household machines, handling equipment, transport equipment, pumps, small compressors and fluid tanks as solid borne sound insulation and as an active isolation anti-vibration damper.

The RESATEC Anti-vibration Damper Type G1 can be loaded directly on the aluminium cast cover. There variants GN1 have a freely rotating screw for continuous levelling. Ground unevenness can compensated up to  $\pm 5^\circ$ .

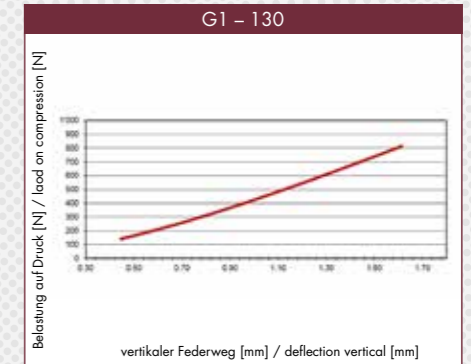
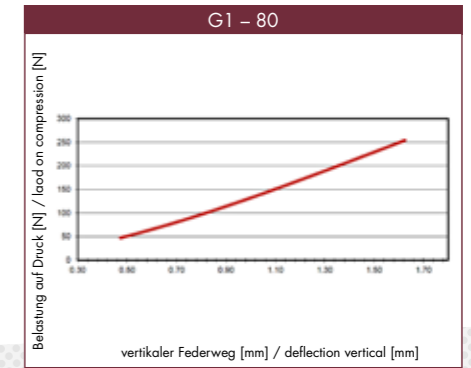

Abmasse, Belastungsdaten und Material / dimensions, load values and material

Typ Type	Art. Nr. Art. No.	Last Load $F_{stat}$ [dN (kg)]	Eigenfrequenz $f_0$ natural frequency $f_0$	Last Load $F_{dyn}$ [g]	$\varnothing D$	M	L	V	H	A	$\varnothing B$	Gewicht Weight [kg]	Material Deklaration / Declaration
			$F_{stat}$ [Hz]										
G1 - 80	250 100 80	50 - 250	26 - 15	1.75	80	-	-	-	18	10	~ 70	0.13	blaues Dämpfungskissen aus Sylomer® / Elastomer auf PUR-Basis Temperaturbereich $-30^\circ\text{C}$ bis $70^\circ\text{C}$ Gussdeckel aus EN-AC-47000 Schraube DIN 933 ISO 4017 Stahl 8.8 galvanisch verzinkt 6kt-Mutter DIN 439 B ISO 4035 Stahl 8.8 galvanisch verzinkt blue resilient pad made in Sylomer® / elastomer PUR-based temperatur range $-30^\circ$ until $70^\circ\text{C}$ top cast cover made EN-AC-47000 screw DIN 933 ISO 4017 steel 8.8 galvanised hex-nut DIN 439 ISO 4035 steel 8.8 galvanised
G1 - 130	250 101 30	150 - 800	26 - 15	1.75	130	-	-	-	22	10	~ 120	0.47	
GN1 - 80 M12 x 80	251 100 80	50 - 250	26 - 15	1.75	80	M12	80	32 - 90	18	10	~ 70	0.21	
GN1 - 80 M16 x 120	251 100 81	50 - 250	26 - 15	1.75	80	M16	120	38 - 129	18	10	~ 70	0.35	
GN1 - 130 M20 x 120	251 101 30	150 - 800	26 - 15	1.75	130	M20	120	45 - 129	22	10	~ 120	0.81	



# Schwingungsdämpfer Typ G2 / GN2

# Anti-Vibration Damper Type G2 / GN2

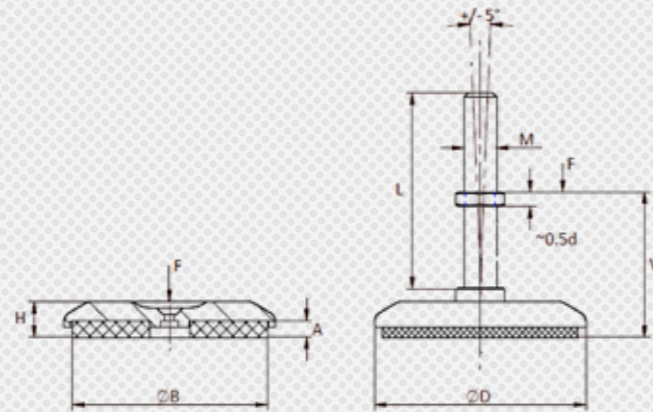

### RESATEC-Schwingungsdämpfer Typ G2 / GN2:

Der RESATEC-Schwingungsdämpfer Typ G2/GN2 besteht aus einem Aluminium-Gussdeckel und einer öl- und benzinbeständigen aufgeleimten schwarzen NBR-Dämpfplatte mit erhöhter Lagerungsstabilität zur Lagerung von leichten Werkzeugmaschinen, Montageautomaten, Geräte in Garagen und Anlagen in Produktionsstrassen als Körperschall-Isolation und als Aktiv-Isolation geeignet.

Der Gussdeckel kann in der Variante G2 direkt auf Druck belastet werden. In der Variante GN2 ist eine frei drehbare Schraube zur stufenlosen Nivellierung vorhanden. Bodenunebenheiten können bis zu +/- 5° kompensiert werden.

### RESATEC-Anti-vibration Damper Type G2 / GN2:

The RESATEC Anti-vibration Damper Type G2/GN2 is made with an aluminium cast cover and an glued oil and petrol resistant black NBR resilient pad with an increased mounting stability. The damper is suitable as an active isolation for mounting of light-weight machines tools, assembly machines, devices in garages and equipment in production lines.

The RESATEC Anti-vibration Damper Type G2 can be loaded directly on the aluminium cast cover. There variants GN2 have a freely rotating screw for continuous levelling. Ground unevenness can compensated up to +/- 5°.

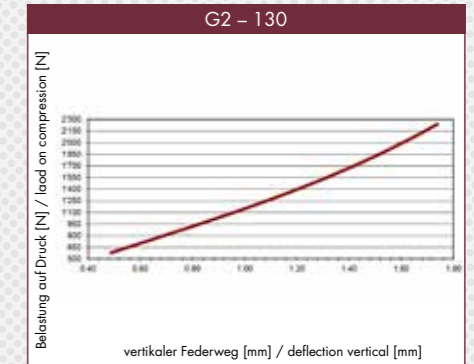
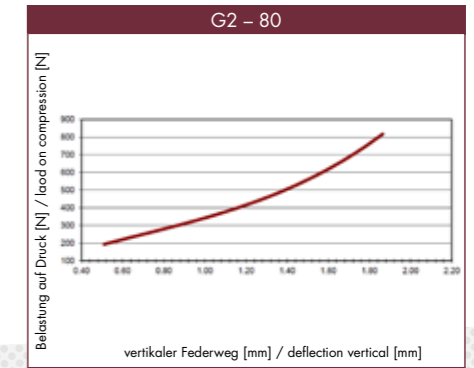

Abmasse, Belastungsdaten und Material / dimensions, load values and material

Typ Type	Art. Nr. Art. No.	Last Load F <sub>stat</sub> [dN (kg)]	Eigenfrequenz f <sub>0</sub> natural frequency f <sub>e</sub>	Last Load F <sub>dyn</sub> [g]	øD	M	L	V	H	A	øB	Gewicht Weight [kg]	Material Deklaration / Declaration
			F <sub>stat</sub> [Hz]										
G2 - 80	250 200 80	200 - 800	20 - 16	1.75	80	-	-	-	16.5	8	~ 70	0.13	schwarzes Dämpfungskissen aus NBR Temperaturbereich -25°C bis 70°C Gussdeckel aus EN-AC-47000 Schraube DIN 933 ISO 4017 Stahl 8.8 galvanisch verzinkt 6kt-Mutter DIN 439 B ISO 4035 Stahl 8.8 galvanisch verzinkt black resilient pad made in NBR temperatur range -25° until 70°C top cast cover made EN-AC-47000 screw DIN 933 ISO 4017 steel 8.8 galvanised hex-nut DIN 439 ISO 4035 steel 8.8 galvanised
G2 - 130	250 201 30	600 - 2200	21 - 15	1.75	130	-	-	-	20	8	~ 120	0.48	
GN2 - 80 M12 x 80	251 200 80	200 - 800	20 - 16	1.75	80	M12	80	30 - 88	16.5	8	~ 70	0.22	
GN2 - 80 M16 x 120	251 200 81	200 - 800	20 - 16	1.75	80	M16	120	36 - 127	16.5	8	~ 70	0.35	
GN2 - 130 M20 x 120	251 201 30	600 - 2200	21 - 15	1.75	130	M20	120	43 - 127	20	8	~ 120	0.84	





# Schwingungsdämpfer Typ K1 / KN1

# Anti-Vibration Damper Typ K1 / KN1

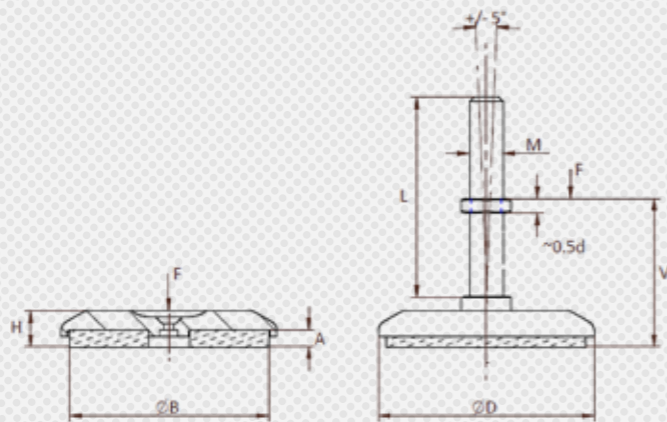

### RESATEC-Schwingungsdämpfer Typ K1 / KN1:

Der RESATEC-Schwingungsdämpfer Typ K1 / KN1 eignet sich als Aktiv-Isolation mit hoher Stabilität für die Lagerung von Werkzeugmaschinen mit hoher Drehzahl und kleiner Schwingamplitude wie Fräsmaschinen, Drehbänke, Bohrmaschinen, Richtbänke, Schraubenkompressoren oder hydraulischen Pressen.

Der Gussdeckel kann in der Variante K1 direkt auf Druck belastet werden. In der Variante KN1 ist eine frei drehbare Schraube zur stufenlosen Nivellierung vorhanden. Bodenunebenheiten können bis zu  $\pm 5^\circ$  kompensiert werden.

Der RESATEC-Schwingungsdämpfer Typ K besteht aus einem Aluminium-Gussdeckel und einem aufgeleimten rostbeständigen Stahldrahtkissen. Damit ist dieser Dämpfer wärme- und ölbeständig. Durch die Reibung der Stahldrähte wird Energie umgewandelt und eine Dämpfungswirkung erzeugt. Die hohe Dämpfung ergibt einen geringen Verstärkungsfaktor in der Resonanz. Die Wärme wird über die Drähte und den Aluminium-Gussdeckel sowie durch die stetige Bewegung abgeführt und es entsteht kein Wärmestau.

### RESATEC-Anti-vibration Damper Type K1 / KN1:

The RESATEC Anti-vibration Damper Type K1 / KN1 is suitable as an active isolation with high mounting stability for mounting of machine tools with high speed and small vibrating amplitude such as milling machines, lathes, drills, straightening benches, screw-type compressors and hydraulic presses.

The RESATEC Anti-vibration Damper Type K1 can be loaded directly on the aluminium cast cover. The variants KN1 have a freely rotating screw for continuous levelling. Ground unevenness can be compensated up to  $\pm 5^\circ$ .

The RESATEC Anti-vibration Damper Type K is made with an aluminium cast cover and an on glued stainless steel wire pad. This damper is heat- and oil-resistant. By the friction of the steel wires the heat energy is changed and it results in a damping effect. The high damping produces a small amplitude ratio in resonance. The heat is dissipated via the wires and the aluminium cast cover, as well as by the constant movement and there is no heat accumulation.

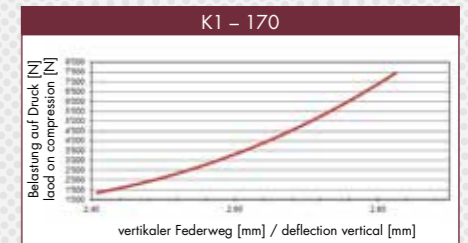
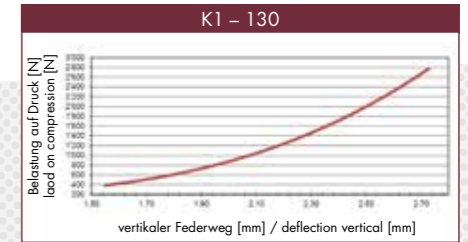
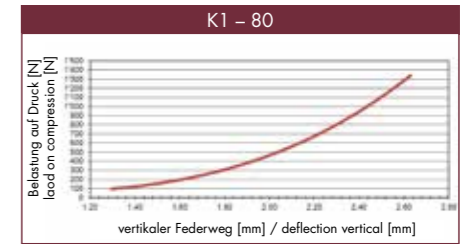

Abmasse, Belastungsdaten und Material / dimensions, load values and material

Typ Type	Art. Nr. Art. No.	Last Load $F_{stat}$ [dN (kg)]	Eigenfrequenz $f_0$ natural frequency $f_0$	Last Load $F_{dyn}$ [g]	$\varnothing D$	M	L	V	H	A	$\varnothing B$	Gewicht Weight [kg]	Material Deklaration / Declaration
			$F_{stat}$ [Hz]										
K1 - 80	250 300 80	100 - 1300	24 - 20	2.1	80	-	-	-	19	10	~ 70	0.19	Dämpfungskissen aus gestricktem und gepresstem CR-Ni Stahldraht Temperaturbereich $-25^\circ\text{C}$ bis $300^\circ\text{C}$ Gussdeckel K-80 und K-130 aus EN-AC-47000 Gussdeckel K-170 aus EN-GJS-400/Pulverlackbeschichtung Schraube DIN 933 ISO 4017 Stahl 8.8 galvanisch verzinkt 6kt-Mutter DIN 439 B ISO4035 Stahl 8.8 galvanisch verzinkt resilient pad made in knitted and pressed chromium-nickel steel wire temperatur range $-25^\circ$ until $300^\circ\text{C}$ top cast cover K-80 and K-130 made in EN-AC-47000 top cast cover K170 made in EN-GJS-400/powder coating screw DIN 933 ISO 4017 steel 8.8 galvanised hex-nut DIN 439 ISO 4035 steel 8.8 galvanised
K1 - 130	250 301 30	400 - 2700	21 - 18	2.1	130	-	-	-	23	10	~ 120	0.65	
K1 - 170	250 301 70	1500 - 7000	35 - 28	2.1	170	-	-	-	30	10	~ 155	3.30	
K1 - 80 M16 x 120	251 300 80	100 - 1300	24 - 20	2.1	80	M16	120	35 - 125	19	10	~ 70	0.40	
K1 - 130 M20 x 120	251 301 30	400 - 2700	21 - 18	2.1	130	M20	120	45 - 130	23	10	~ 120	1.00	



# Schwingungsdämpfer Typ K2 / KN2

# Anti-Vibration Damper Typ K2 / KN2

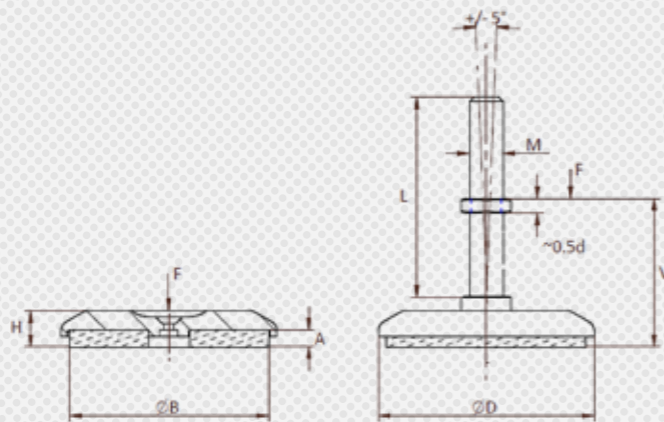

### RESATEC-Schwingungsdämpfer Typ K2 / KN2:

Der RESATEC-Schwingungsdämpfer Typ K2 / KN2 ist weicher, hat somit eine kleinere Eigenfrequenz und eignet sich als Aktiv-Isolation für die Lagerung von Werkzeugmaschinen mit geringer Erregerfrequenz und grosser Prozessbewegung wie Exzenterpressen, Kolbenkompressoren und Stanzmaschinen.

Als Passiv-Isolation eignet sich der RESATEC-Schwingungsdämpfer Typ K2 / KN2 für die Lagerung von Läppmaschinen, Druckwalzen, Schleifmaschinen, Transformatoren und als Fundamentlagerung.

Der Gussdeckel kann in der Variante K2 direkt auf Druck belastet werden. In der Variante KN2 ist eine frei drehbare Schraube zur stufenlosen Nivellierung vorhanden. Bodenunebenheiten können bis zu +/- 5° kompensiert werden.

Der RESATEC-Schwingungsdämpfer Typ K besteht aus einem Aluminium-Gussdeckel und einem aufgeleimten rostbeständigen Stahldrahtkissen. Damit ist dieser Dämpfer wärme- und ölbeständig. Durch die Reibung der Stahldrähte wird Energie umgewandelt und eine Dämpfungswirkung erzeugt. Die hohe Dämpfung ergibt einen geringen Verstärkungsfaktor in der Resonanz. Die Wärme wird über die Drähte und den Aluminium-Gussdeckel sowie durch die stetige Bewegung abgeführt und es entsteht kein Wärmestau.

### RESATEC-Anti-vibration Damper Type K2 / KN2:

The RESATEC Anti-vibration Damper Type K2 / KN2 is softer and therefore has a smaller natural frequency. The damper is suitable as an active isolation with high mounting stability for mounting of machine tools with low excitation frequency and large process movement such as piston-type compressors, eccentric presses and punching machines.

The RESATEC Anti-vibration Damper Type K2 / KN2 is suitable also as a passive isolation for mounting of printing rollers, grinding machines, lapping machines, transformers and as a foundation mounting.

The RESATEC Anti-vibration Damper Type K2 can be loaded directly on the aluminium cast cover. The variants KN2 have a freely rotating screw for continuous levelling. Ground unevenness can be compensated up to +/- 5°.

The RESATEC Anti-vibration Damper Type K is made with an aluminium cast cover and an on glued stainless steel wire pad. This damper is heat- and oil-resistant. By the friction of the steel wires the heat energy is changed and it results in a damping effect. The high damping produces a small amplitude ratio in resonance. The heat is dissipated via the wires and the aluminium cast cover, as well as by the constant movement and there is no heat accumulation.

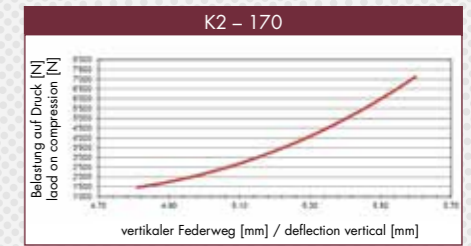
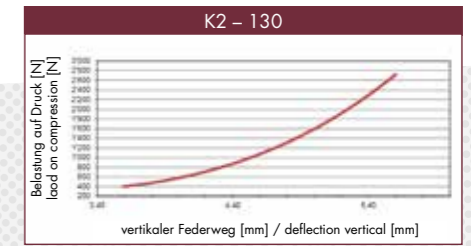
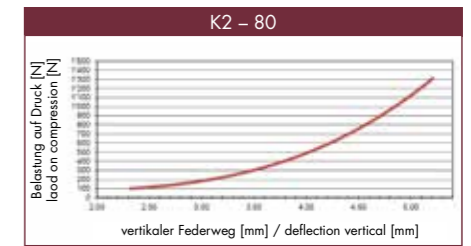

Abmasse, Belastungsdaten und Material / dimensions, load values and material

Typ Type	Art. Nr. Art. No.	Last Load F <sub>stat</sub> [dN (kg)]	Eigenfrequenz f <sub>0</sub> natural frequency f <sub>0</sub>		Last Load F <sub>dyn</sub> [g]	øD	M	L	V	H	A	øB	Gewicht Weight [kg]	Material Deklaration / Declaration
			F <sub>stat</sub> [Hz]											
K2 - 80	250 400 80	100 - 1300	14 - 12		2.1	80	-	-	-	27	19	~ 70	0.27	Dämpfungskissen aus gestricktem und gepresstem CR-Ni Stahldraht Temperaturbereich -25°C bis 300°C Gussdeckel K-80 und K-130 aus EN-AC-47000 Gussdeckel K-170 aus EN-GJS-400/Pulverlackbeschichtung Schraube DIN 933 ISO 4017 Stahl 8.8 galvanisch verzinkt 6kt-Mutter DIN 439 B ISO 4035 Stahl 8.8 galvanisch verzinkt resilient pad made in knitted and pressed chromium-nickel steel wire temperatur range -25° until 300°C top cast cover K-80 and K-130 made in EN-AC-47000 top cast cover K170 made in EN-GJS-400/powder coating screw DIN 933 ISO 4017 steel 8.8 galvanised hex-nut DIN 439 ISO 4035 steel 8.8 galvanised
K2 - 130	250 401 30	400 - 2700	14 - 12		2.1	130	-	-	-	31	18	~ 120	0.92	
K2 - 170	250 401 70	1500 - 7000	22 - 20		2.1	170	-	-	-	41	20	~ 155	3.72	
K2 - 80 M16 x 120	251 400 80	100 - 1300	14 - 12		2.1	80	M16	120	45 - 140	27	19	~ 70	0.48	
K2 - 130 M20 x 120	251 401 30	400 - 2700	14 - 12		2.1	130	M20	120	50 - 140	31	18	~ 120	1.30	

